

A5 DRY

Art. UK002ZKU

<i>Istruzioni per l'uso</i>	<i>ITALIANO</i>
<i>Instructions for use</i>	<i>ENGLISH</i>
<i>Mode d'emploi</i>	<i>FRANÇAIS</i>
<i>Bedienungsanleitung</i>	<i>DEUSTCH</i>

OZKUI0002_rev1
05.05.2014

ML	2 - 13
ITALIANO	14 - 20
ENGLISH	21 - 27
FRANÇAIS	28 - 34
DEUTSCH	35 - 41

1.	Avvertenze generali e informazioni al destinatario General warning and information for the user Avertissements généraux et informations pour le destinataire Allgemeine Hinweise und Informationen für dem Empfänger
1.1	Dichiarazione di Conformità / Declaration of Conformity / Déclaration de conformité Konformitätserklärung

Questo apparecchio È conforme alle disposizioni legislative che traspongono la Direttiva Macchine 98/37/CE, la Direttiva Bassa Tensione 2006/95/CEE, la Direttiva Compatibilità Elettromagnetica 2004/108/CEE e le loro successive modifiche, emendamenti ed integrazioni.

La dichiarazione di conformità originale è fornita in allegato al manuale.

Conforms to the legal requirements of the Machines directive 98/37/CE, the Low Voltage Directive 2006/95/CEE, the Electromagnetic Compatibility Directive 2004/108/CEE and their later modifications, amendments and additions.

The original declaration of conformity is provided in attached to the manual.

Est conforme aux dispositions législatives contenues dans la Directive Machines 98/37/CE, la Directive Basse Tension 2006/95/CEE, la Directive Compatibilité Electromagnétique 2004/108/CEE et leur modifications, amendements et intégrations successives.

La déclaration de conformité est jointe au manuel d'usage.

Den die Maschinenrichtlinie 98/37//CE, die Niederspannungsrichtlinie 2006/95/EWG, die EMV-Richtlinie 2004/108/EWG und deren Abänderungen und Ergänzungen umsetzend Gesetzen entspricht.

Die Original Konformitätserklärung ist der Gebrauchsanleitung beigefügt.



1.2	Marcatura CE / CE marking / Marquage CE / CE-Kennzeichnung
-----	---

Dati macchina
Machine data
Données de la machine
Maschinendaten



L'articolo è stato esaminato secondo quanto previsto dalla direttiva 98/37/CEE e successive modifiche e integrazioni.

L'avvenuto esame è documentato dall'apposizione, sulla macchina, della targhetta con marcatura CE raffigurata nella dichiarazione di conformità che accompagna il presente libretto.

The model has been inspected in accordance with the requirements of the directive 98/37/CEE and later modifications and additions.

The fact that this inspection has been made can be seen from the plate on the machine which bears the CE mark shown in the conformity declaration which accompanies this booklet.

La machine en objet a été essayée conformément à la directive 98/37/CEE et ses modifications et intégrations suivantes.

Le résultat positif est attesté par l'application, sur la machine, de la plaquette reportant la marque CE illustrée dans la déclaration de conformité accompagnant cette notice.

Das folgende Modell wurde gemäß den Vorgaben der Richtlinie 98/37/EWG und deren Abänderungen und Ergänzungen geprüft.

Die erfolgte Prüfung wird durch die Anbringung des in dieser Bedienungsanleitung beigegebenen Konformitätserklärung abgebildeten Schildes mit der CE-Kennzeichnung belegt.

1.3	Garanzia / Warranty / Garantie / Garantie
------------	--

CONDIZIONI DI GARANZIA

- 1) DURATA: il prodotto è coperto da un periodo di garanzia di 12 (dodici) mesi.
- 2) ESCLUSIONE: sono da escludersi dalla garanzia:
 - a) le avarie causate da mancata manutenzione ordinaria dovute a trascuratezza dell'Utilizzatore o ad un uso improprio del prodotto;
 - b) controlli periodici e manutenzione;
 - c) riparazioni o sostituzioni di parti soggette ad usura, fragili o di durata non prevedibile, a meno che non sia provata la loro difettosità al momento della consegna;
 - d) guasti relativi a mano d'opera, trasferta del personale tecnico e trasporto;
 - e) guasti o danni derivanti da un uso improprio e da errori di utilizzo;
 - f) guasti o danni derivanti da impurità nei sistemi di alimentazione di acqua e aria, eventi chimici o elettrici straordinari;
 - g) guasti o danni derivanti da uso di detergenti, disinfettanti, sostanze o processi sterilizzanti, non espressamente indicati nel manuale d'uso e manutenzione;
 - h) naturale viraggio delle parti in plastica.
- 3) VERBALE DI INSTALLAZIONE E COLLAUDO: condizione essenziale per accedere alla garanzia é la restituzione dell'apposito verbale di installazione e collaudo, debitamente compilato in tutte le sue parti e controfirmato dall'Utilizzatore stesso e dal Tecnico Installatore. La restituzione del verbale dovrà avvenire entro 15 giorni dall'installazione, pena il decadimento della garanzia.
- 4) LIMITI: la garanzia dà diritto alla sostituzione o riparazione gratuita dei componenti difettosi. È comunque escluso il diritto alla sostituzione dell'intero apparecchio. Per quanto riguarda i componenti applicati o integrati prodotti dotati di proprio certificato di garanzia, valgono le condizioni, i limiti e le esclusioni riportati sui certificati stessi.
L'effettuazione di una o più riparazioni nel periodo di garanzia non comporta alcuna modifica della data di scadenza della garanzia stessa.
- 5) CONTESTAZIONI: nel caso di contestazione da parte dell'Acquirente sull'applicazione della garanzia, sulla qualità o sulle condizioni della apparecchiatura consegnata, l'Acquirente non potrà in alcun caso sospendere e/o ritardare i pagamenti.
- 6) CONTROVERSIE: in caso di controversia sull'applicazione ed interpretazione del presente Certificato di Garanzia, sarà competente il Tribunale di PARMA (Italia), ovunque sia stato stipulato il contratto di acquisto dell'apparecchiatura.
- 7) DEROGHE: particolari deroghe, concesse in merito alle presenti norme di garanzia, non implicano il riconoscimento di alcun diritto nei confronti dell'Acquirente e saranno da considerarsi limitatamente concesse in relazione al caso specifico.
- 8) ALTRO: per quanto non espressamente previsto dal presente Certificato di Garanzia valgono le norme contenute nel Codice Civile e nelle Leggi in materia della Repubblica Italiana.

DECADENZA DELLA GARANZIA

La garanzia decade se:

- a) l'apparecchiatura presenta danneggiamenti dovuti a caduta, esposizione a fiamme, rovesciamenti di liquidi, fulmini, calamità naturali, eventi atmosferici, o comunque da cause non imputabili a difetti di fabbricazione;
- b) l'installazione non è conforme alle istruzioni ed é stata eseguita da personale non autorizzato;
- c) l'apparecchiatura venga riparata, modificata o comunque manomessa dall'Acquirente o da terzi non autorizzati;
- d) all'atto della richiesta di intervento in garanzia il numero di matricola del prodotto risulti asportato, cancellato, contraffatto, ecc.;
- e) non venga restituito il verbale di installazione e collaudo compilato e firmato entro 15 giorni dall'installazione;
- f) l'Acquirente sospenda e/o ritardi per qualunque motivo il pagamento di qualunque somma dovuta in relazione all'acquisto e/o alla manutenzione dell'attrezzatura;
- g) non venga rispettata la manutenzione periodica programmata o altra prescrizione prevista nel manuale d'uso e manutenzione.

GUARANTEE CONDITIONS

- 1) **DURATION:** the product is covered by a 12-month (twelve) guarantee.
- 2) **EXCLUSION:** the guarantee excludes:
 - a) faults originating from non-performance of scheduled maintenance and due to negligence or improper use of the product by the User;
 - b) periodic checks and maintenance;
 - c) repair or replacement of parts subject to wear that are fragile or have an unpredictable life, unless they prove faulty at the time of their delivery;
 - d) faults caused by personnel or originating from technical personnel transfer and transportation;
 - e) faults or damage originating from improper use or operating errors;
 - f) faults or damage originating from contamination in the water and air infeed systems, extraordinary chemical agents or electrical events;
 - g) faults or damage originating from the use of detergents, disinfecting agents, sterilizing fluids or processes that are not described explicitly in the instruction manual for operation and maintenance;
 - h) natural color change of plastic components.
- 3) **INSTALLATION AND TESTING REPORT:** an essential prerequisite for guarantee validity is the return of the installation and testing report after all its sections have been filled in by the User and the Fitter. The report must be returned within 15 days after installation, otherwise the guarantee becomes null and void.
- 4) **LIMITS:** the guarantee entitles its holder to repairs or replacement of faulty components free of charge. The right to replace the entire machine is excluded. As for components either applied or added to products or by third parties, having their own guarantee certificate, the conditions, limits and exclusions indicated in the relevant certificates apply.
Under no circumstances shall carrying out of one or more than one repair during the guarantee term change the guarantee expiry date.
- 5) **CLAIMS:** in the event of the Purchaser making a claim relating to the application of the guarantee and the quality or conditions of the delivered equipment, the said Purchaser shall in no way suspend and/or delay payments.
- 6) **DISPUTES:** if a dispute arises on the application and interpretation of this Certificate of guarantee, the Court of PARMA (Italy) shall be the court of jurisdiction, regardless of the location in which the purchase agreement was stipulated.
- 7) **DEROGATIONS:** any special derogations from the guarantee terms described in this section shall not imply the granting to the Purchaser of any right and shall be considered as granted for a specific case only.
- 8) **MISCELLANEOUS:** for any other issue, which is not covered by this Certificate of Guarantee, the rules described in the Civil Code and existing relevant Laws in the Republic of Italy apply.

LOSS OF THE GUARANTEE

The guarantee becomes null and void in the event that:

- a) the equipment presents damage caused by a fall, exposure to flames, liquid spillage, natural events, bad weather conditions or by any other cause that is not due to manufacturing defects;
- b) installation has not been performed in line with instructions and by authorized personnel;
- c) the equipment is repaired, modified or tampered with by the Purchaser or by non-authorized third parties;
- d) when asking for an intervention under guarantee, the product serial number has been removed, deleted, counterfeited, etc.;
- e) the installation and testing report is not returned suitably filled in and signed within 15 days from installation;
- f) the Purchaser suspends and/or delays payment of amounts due, for any reason whatsoever, relating to the purchase and/or maintenance of the equipment;
- g) scheduled periodic maintenance or any other instruction envisaged in the manual for operation and maintenance is not carried out.

CONDITIONS DE GARANTIE

- 1) **DURÉE** : le produit est couvert par une garantie de 12 (douze) mois.
- 2) **EXCLUSION** : sont exclus de la garantie :
 - a) les problèmes liés au manque d'entretien ordinaire, à une négligence de l'utilisateur ou à une utilisation impropre du produit ;
 - b) les contrôles périodiques et l'entretien ;
 - c) les réparations ou les remplacements de pièces soumises à usure, fragiles ou dont la durée de vie est imprévisible, à moins que leur défaut n'ait été prouvé au moment de la livraison ;
 - d) les problèmes relatifs à la main d'œuvre, au déplacement du personnel technique et au transport ;
 - e) les problèmes ou les dommages liés à une utilisation impropre et à une utilisation erronée ;
 - f) les problèmes ou les dommages liés à des impuretés dans les systèmes d'alimentation en eau et en air, les opérations chimiques ou électriques extraordinaires ;
 - g) les problèmes ou les dommages liés à l'utilisation de détergents, désinfectants, substances ou processus de stérilisation, non expressément indiqués dans le manuel d'utilisation et d'entretien ;
 - h) le virage normal des pièces en plastique.
- 3) **PROCÈS-VERBAL D'INSTALLATION ET D'ESSAI** : ce procès-verbal d'installation et d'essai dûment rempli, dans sa totalité, signé par l'utilisateur et le technicien installateur doit être renvoyé à l'entreprise. Cette condition est essentielle pour pouvoir bénéficier de la garantie. Ce procès-verbal devra être renvoyé dans un délai de 15 jours à compter de l'installation, sous peine d'expiration de la garantie.
- 4) **LIMITES** : la garantie donne droit au remplacement ou à la réparation gratuits des composants défectueux. Le remplacement de l'appareil tout entier reste toutefois exclu. Pour les composants installés ou intégrés fabriqués ou par des tiers fournissant leur propre certificat de garantie, ce sont les conditions, les limites et les exclusions indiquées sur ces certificats qui sont valables.
La réalisation d'une ou de plusieurs réparations durant la période de garantie ne comporte aucune modification de la date d'expiration de la garantie.
- 5) **CONTESTATIONS** : en cas de contestation de l'Acheteur sur l'application de la garantie, sur la qualité ou sur les conditions de l'équipement livré, l'Acheteur ne pourra en aucun cas suspendre et/ou retarder les paiements.
- 6) **LITIGES** : tout litige sur l'application et l'interprétation de ce Certificat de garantie sera du ressort du Tribunal de PARME (Italie) indépendamment du lieu où le contrat d'achat de l'équipement a été stipulé.
- 7) **DÉROGATIONS** : les dérogations spéciales, accordées dans le cadre des présentes normes de garantie, ne comportent la reconnaissance d'aucun droit pour l'Acheteur et devront être considérées comme étant accordées dans la limite de chaque cas spécifique.
- 8) **AUTRE** : pour tout ce qui n'est pas expressément prévu par ce Certificat de garantie, ce sont les normes contenues dans le Code Civil et dans les Lois en matière de la République Italienne qui sont valables.

EXPIRATION DE LA GARANTIE

La garantie expire si :

- a) l'équipement est endommagé suite à une chute, l'exposition aux flammes, les renversements de liquides, la foudre, les calamités naturelles, les intempéries ou toutefois suite à des causes non imputables à des défauts de fabrication ;
- b) l'installation n'est pas conforme aux instructions et a été effectuée par du personnel non autorisé ;
- c) l'équipement est réparé, modifié ou toutefois altéré par l'Acheteur ou par des tiers non autorisés ;
- d) au moment de la demande d'intervention sous garantie, le numéro de série du produit a été enlevé, effacé, falsifié, etc. ;
- e) le procès-verbal d'installation et d'essai rempli et signé n'est pas renvoyé dans les 15 jours suivants l'installation ;
- f) l'Acheteur suspend et/ou retarde, pour quelle que raison que ce soit, le paiement de toute somme due pour l'achat et/ou l'entretien de l'équipement ;
- g) l'entretien périodique programmé ou toute autre prescription prévue dans le manuel d'utilisation et d'entretien n'est pas respecté.

GARANTIEBEDINGUNGEN

- 1) DAUER: Auf das Produkt wird eine Garantie von 12 Monaten (zwölf) gewährt.
- 2) AUSSCHLIESSUNGEN: Von der Garantie ausgeschlossen sind:
 - a) Auf fehlende Wartung oder Nachlässigkeit des Anwenders oder auf einen unsachgemäßen Gebrauch des Produkts zurückführbare Störungen und Anomalien;
 - b) Regelmäßige Kontrollen und Wartung;
 - c) Reparatur und Austausch von Verschleißteilen, empfindlichen Teilen und Teilen mit einer nicht schätzbaren Lebensdauer, ausgenommen, die Mängel wurden bei Empfang des Produkts festgestellt und mitgeteilt;
 - d) Arbeitskräfte, Entsendung des technischen Personals und Transport;
 - e) Störungen oder Schäden, die auf einen unsachgemäßen Gebrauch und Anwendungsfehler zurückzuführen sind;
 - f) Störungen oder Schäden, die auf Verunreinigungen in den Wasser- und Luftversorgungssystemen, chemische oder elektrische Ereignisse zurückzuführen sind;
 - g) Störungen oder Schäden, die auf nicht ausdrücklich in den Bedienungs- und Wartungsanleitungen angegebene Reinigungsmittel, Desinfektionsmittel, Sterilisierstoffe oder –verfahren zurückzuführen sind.
 - h) Natürliche Verfärbung der Kunststoffteile.
- 3) INSTALLATIONS- UND ABNAHMEPROTOKOLL: Wesentliche Voraussetzung für die Inanspruchnahme der Garantieleistungen ist die Rücksendung des vollständig ausgefüllten und vom Anwender unterzeichneten speziellen Installations- und Abnahmeprotokolls. Dieses Protokoll muss innerhalb von 15 Tagen nach der Installation zurückgesandt werden, da andernfalls die Garantie verfällt.
- 4) GARANTIEGRENZEN: Die Garantie verleiht Anspruch auf den kostenlosen Austausch oder die kostenlose Reparatur der defekten Bauteile. Es besteht kein Anspruch auf den Austausch des kompletten Geräts. Bezüglich der mit dem Markenzeichen oder durch Dritte gefertigten Bauteile, die mit einem eigenen Garantieschein ausgestattet sind, gelten die in diesen Garantiescheinen angegebenen Bedingungen, Grenzen und Ausschließungen.
Die Durchführung von einer oder mehreren Reparaturen während der Garantiefrist führt zu keiner Verlängerung des Garantieanspruchs.
- 5) BEANSTANDUNGEN: Bei Beanstandungen seitens des Käufers bezüglich der Ausübung der Garantieleistungspflicht und der Qualität oder des Zustands des gelieferten Geräts ist der Käufer auf keinen Fall berechtigt, die Bezahlung zu verzögern und/oder zu unterbrechen.
- 6) STREITIGKEITEN: Für Streitigkeiten bezüglich der Anwendung und Auslegung dieses Garantiescheins ist unabhängig von dem Ort, an dem der Kaufvertrag für das Gerät abgeschlossen wurde, das Gericht PARMA (Italien) zuständig.
- 7) AUSNAHMEN: Bezüglich dieser Garantiebedingungen gewährte Ausnahmen führen zu keiner Anerkennung von weiteren Rechten des Käufers und beziehen sich einzig und allein auf den spezifischen Fall.
- 8) WEITERES: Für alle nicht ausdrücklich in diesem Garantieschein erwähnten Umstände gelten die anwendbaren Gesetze des Bürgerlichen Gesetzbuchs der Italienischen Republik.

VERFALL DES GARANTIEANSPRUCHS

Der Garantieanspruch verfällt in folgenden Fällen:

- a) wenn das Gerät Beschädigungen aufweist, die auf Sturz, Feueraussetzung, ausgegossene Flüssigkeiten, Blitzschlag, Naturereignisse oder Witterungseinflüsse oder auf andere nicht auf Fabrikationsmängel zurückführbare Schäden zurückzuführen sind;
- b) wenn die Installation nicht gemäß den Anleitungen von erfolgt und durch nicht autorisiertes Personal durchgeführt wird;
- c) wenn das Gerät durch den Käufer oder nicht autorisierte Dritte repariert, abgeändert oder umgebaut wird;
- d) wenn bei Inanspruchnahme der Garantieleistungen festgestellt wird, dass die Gerätnummer entfernt, getilgt, gefälscht, usw. wurde;
- e) wenn das Installations- und Abnahmeprotokoll nicht innerhalb von 15 Tagen nach der Installation ausgefüllt und unterzeichnet zurückgesandt wird;
- f) wenn der Käufer die Bezahlung jedwelcher für den Kauf des Geräts und/oder dessen Wartung geschuldeter Betrags aus jedwelchen Gründen verzögert oder unterbricht;
- g) wenn die in den Bedienungs- und Wartungsanleitungen vorgeschriebene programmierte Wartung nicht in den angegebenen Zeitabständen durchgeführt wird.

1.4	Modalità di reso / Delivery terms / Mode de restitution / Warenrücksendungen
-----	---

MODALITÀ DI RESO

1. Tutti i resi devono essere eseguito con prodotti imballati nel loro imballo originale, in caso di reso eseguito con imballo non originale sarà addebitato il prezzo del ripristino dello stesso;
2. Tutti i resi dovranno essere effettuati in PORTO FRANCO ;
3. Il cliente deve anticipare il reso richiedendo agli uffici commerciali l'autorizzazione scritta ad eseguire lo stesso "Modulo per la gestione rientro clienti" (CM-M-002), in conformità al Sistema Gestione della Qualità (rif. CM-P-003, CM-I-009);
4. Il documento del reso deve riportare:
 - a. Codice/Articolo del prodotto;
 - b. Il numero della fatture di acquisto o del ddt;
 - c. Numero di matricola e lotto del prodotto;
 - d. Spiegazione del reso;
 - e. Il numero ticket del "Modulo per la gestione rientro clienti" (CM-M-002) o allegare una copia dello stesso.
5. I resi si intendono accettati solo dopo visione del materiale, essi in caso di non conformità possono essere rispediti al mittente;
6. Per ogni reso saranno addebitate le spese per il ripristino e il collaudo del prodotto.
7. I componenti sostituiti in garanzia devono essere restituiti in porto franco.
8. La mancata restituzione comporta l'addebito del costo del particolare al richiedente.
9. Non saranno accettati rientri da utilizzatori finali.
10. Il rientro per riparazione è gestito con le stesse modalità di un reso.

DELIVERY TERMS

1. All goods delivered must be packaged in their original packaging. If the goods are delivered in a non-genuine packaging, a charge will be applied to restore the original packaging.
2. All goods must be delivered CARRIAGE PAID.
3. The client shall ask a written authorization to sales dept. before returning the goods by means of the "Form for Client's Returned Goods Management" (CM-M-002) in compliance with the requirements of Quality Management System (ref. CM-P-003, CM-I-009).
4. The document accompanying the returned goods shall show:
 - a. the product ode/item no.;
 - b. the number of the purchase invoice or shipment document;
 - c. the product serial number and batch number;
 - d. a description of the goods returned;
 - e. the number of the Form for Client's Returned Goods Management" (CM-M-002) or a copy of the same attached.
5. Returned goods are considered as accepted only after they have been examined. If they prove non-conforming, they may be sent back to the consignor.
6. Charges will be applied to restore and test the returned product.
7. Parts replaced under guarantee must be returned, carriage paid.
8. If the parts are not returned, their cost will automatically be debited to the recipient.
9. Does not accept goods returns from end users.
10. Goods sent for repair are managed as returned goods.

MODE DE RESTITUTION

1. À chaque restitution, les produits doivent être emballés dans leur emballage d'origine. Dans le cas contraire, le prix de l'emballage que l'entreprise fournira sera crédité au Client ;
2. Toutes les restitutions seront effectuées en PORT FRANC ;
3. Le client doit anticiper la restitution en demandant aux bureaux commerciaux de une autorisation écrite et en remplissant le "Formulaire de gestion des produits restitués par les clients" (CM-M-002), conformément au Système de gestion de la qualité (réf. CM-P-003, CM-I-009) ;
4. Le document relatif à la restitution doit mentionner :
 - a. Le code/l'article du produit;
 - b. Le numéro de la facture d'achat ou du ddt;
 - c. Le numéro de série et le lot du produit ;
 - d. La raison de la restitution ;
 - e. Le numéro du ticket du "Formulaire de gestion des produits restitués par les clients" (CM-M-002) ou en annexer une copie.
5. Les restitutions ne sont considérées comme étant acceptées qu'après la prise de vue du matériel. En cas de non-conformité, elles peuvent être renvoyées à l'expéditeur;
6. Pour chaque restitution, les frais liés au rétablissement et à l'essai du produit seront crédités au client.
7. Les composants remplacés sous garantie doivent être renvoyés en port franc.
8. Tout composant non renvoyé sera automatiquement débité au requérant.
9. N'accepte pas les pièces directement renvoyées par les utilisateurs finaux.
10. Toute pièce renvoyée pour réparation est gérée de la même façon que pour les restitutions.

WARENRÜCKSENDUNGEN

1. Alle Warenrücksendungen müssen in der Originalverpackung erfolgen. Bei nicht in der Originalverpackung zurückgesandten Geräten werden die Kosten für die Wiederherstellung der Originalverpackung in Rechnung gestellt.
2. Alle Warenrücksendungen müssen FREI UNSER WERK erfolgen ;
3. Der Kunde hat die Handelsabteilung bezüglich der Warenrücksendung zu informieren und von dieser die entsprechende schriftliche Genehmigung anzufordern. Für die Rücksendung ist gemäß dem Qualitätsmanagementsystems der Firma (Ref. CM-P-003, CM-I-009) das "Formular zur Verwaltung der Kundenrücksendungen" (CM-M-002) zu verwenden (CM-P-003, CM-I-009);
4. Die Rücksendungsunterlagen müssen folgende Angaben enthalten:
 - a. Artikelnummer des Produkts;
 - b. Die Rechnungsnummer oder die Nummer des Beförderungsscheins;
 - c. Kenn- und Losnummer des Produkts;
 - d. Angabe des Rücksendungsgrunds;
 - e. Die Ticketnummer des "Formulars zur Verwaltung der Warenrücksendungen der Kunden" (CM-M-002) oder eine Kopie dieses Formulars.
5. Die Warenrücksendungen gelten erst nach der Kontrolle des Materials als angenommen. Bei Nichtkonformität kann das Material auf unanfechtbare Entscheidung der Firma an den Kunden zurückgesandt werden;
6. Für jede Rücksendung werden die Kosten für die Wiederherstellung und die Prüfung des Produkts in Rechnung gestellt.
7. Die in Garantie ausgetauschten Bauteile müssen frei Werk übersendet werden.
8. Wenn das ausgetauschte Teil nicht rückerstattet wird, wird dem Kunden der Kaufpreis in Rechnung gestellt.
9. nimmt keine Einsendungen von Endverbrauchern an.
10. Die zur Reparatur an eingesandten Geräte werden nach dem gleichen Verfahren verwaltet, das auch für Rücksendungen angewandt wird.

1.5	Avvertenze generali e di sicurezza / General warnings and safety rules / Avertissements généraux et de sécurité / Allgemeine hinweise und sicherheitshinweise
-----	--



Assicurarsi che l'apparecchio sia alimentato con tensione corretta indicata sulla targhetta.
Make sure that the equipment is supplied with the correct voltage as shown in the plate.
S'assurer que l'équipement est sous la même tension que celle indiquée sur la plaque.
Sicherstellen, dass das Gerät mit der korrekten Spannung versorgt wird.



Non rimuovere la targhetta.
Do not remove the plate.
Ne pas enlever la plaque.
Das unter der Arbeitsebene.



Assicurarsi che l'impianto sia provvisto di messa a terra.
Make sure that the machine is equipped with a grounding system.
S'assurer que l'installation dispose d'un système de mise à la terre.
Sicherstellen, dass die Anlage geerdet ist.



Pulire la macchina con panno asciutto.
Use a dry cloth to clean the machine.
Nettoyer la machine avec un chiffon sec.
Die Maschine mit einem trockenen Tuch reinigen.



Prima di qualsiasi intervento disinserire il cavo d'alimentazione dalla presa di corrente.
Before any operation is performed, disconnect the power cable from the socket.
Avant toute intervention, débrancher le câble d'alimentation de la prise de courant.
Vor jeglichem Eingriff am Gerät den Netzstecker ziehen.



Utilizzare esclusivamente i ricambi originali.
Use original spare parts only.
N'utiliser que des pièces de rechange d'origine.
Ausschließlich Originalersatzteile verwenden.

- La mancata osservanza dei punti sopra citati, provoca il decadimento di ogni forma di responsabilità.
- Non-compliance with the rules above relieves of all responsibility.
- Se dégage de toute responsabilité en cas de non-respect desdites informations.
- Das Nichtbeachten der oben genannten Punkte führt zum Verfall jeder Form von Verantwortung seitens.

1.6	Contatti e indirizzi utili / Useful contacts and addresses / Contacts et adresses utiles / Kontaktaufnahme und nützliche adressen / Contactos y direcciones útiles
-----	---







L'assistenza tecnica deve essere richiesta al deposito che ha fatturato il dispositivo, oppure direttamente a:
MEDILINE ITALIA s.r.l.
Tel. +39 0522 94.29.96- Fax +39 0522 94.47.98
E-Mail : service@tecnogaz.com





For technical service please apply to the dealer that invoiced the device, or directly to:
MEDILINE ITALIA s.r.l.
Tel. +39 0522 94.29.96- Fax +39 0522 94.47.98
E-Mail : service@tecnogaz.com

Pour toute demande d'assistance technique adressez-vous au revendeur ayant facture' la machine à couler ou directement à :
MEDILINE ITALIA s.r.l.
Tel. +39 0522 94.29.96- Fax +39 0522 94.47.98
E-Mail : service@tecnogaz.com

Der Technische Kundendienst muss beim Vertrieb, der die Rechnung über dieses Gerät erstellt hat, oder direkt beim Hersteller angefordert werden:
MEDILINE ITALIA s.r.l.
Tel. +39 0522 94.29.96- Fax +39 0522 94.47.98
E-Mail : service@tecnogaz.com

2	PRESENTAZIONE DELL'ORGANIZZAZIONE DEL CONTENUTO E DELLA MODALITÀ DI CONSULTAZIONE ORGANIZATION'S PRESENTATION RELATING TO THE MANUAL CONTENTS AND CONSULTATION PRESENTATION DE L'ORGANISATION DU MANUEL ET DU MODE DE CONSULTATION BESCHREIBUNG DES INHALTSAUFBAUS UND DER NACHSCHLAGWEISE
2.1	SIMBOLOGIA / SYMBOLS / SYMBOLES / SYMBOLOGIE

	<p>Ai sensi della DIRETTIVA 2002/96/CE questo simbolo indica che il prodotto, alla fine della sua vita utile, non deve essere smaltito come rifiuto urbano.</p> <p>Pursuant to DIRECTIVE 2002/96/EC, this symbol shows that the product must not be disposed of as urban waste at the end of its operating life.</p> <p>Aux termes de la DIRECTIVE 2002/96/CE, ce symbole indique que le produit, à la fin de sa durée de vie, ne doit pas être éliminé comme un déchet ménager.</p> <p>Gemäß der RICHTLINIE 2002/96/EU weist dieses Zeichen darauf hin, dass da Gerät am Ende seiner Lebensdauer nicht als Hausmüll entsorgt werden darf.</p>
	<p>Attenzione alle indicazioni scritte in parte a questo simbolo.</p> <p>Pay attention to the instructions provided alongside this symbol.</p> <p>Attention aux informations qui apparaissent à côté de ce symbole.</p> <p>Die Anweisungen neben diesem Zeichen befolgen.</p>
	<p>Conformità alla direttiva 73/23/CEE e ALLA Direttiva 89/336/CEE e loro successivi emendamenti e modifiche.</p> <p>Conformity with the Directive 73/23/EEC and Directive 89/336/EEC and further amendments.</p> <p>Conformité à la directive 73/23/CEE et à la Directive 89/336/CEE et leurs amendements et modifications successifs.</p> <p>Konform mit den Richtlinien 73/23/EWG und 89/336/EWG und darauff. Abänderungen und Ergänzungen.</p>
	<p>Punto equipotenziale.</p> <p>Equipotential point..</p> <p>Point équipotentiel.</p> <p>Äquipotentialpunkt.</p>
	<p>TERRA (di funzionamento).</p> <p>(Operating) GROUNDING SYSTEM.</p> <p>TERRE (de fonctionnement).</p> <p>BETRIEBSERDUNG.</p>
	<p>Corrente Alternata.</p> <p>Alternate current.</p> <p>Courant alternatif.</p> <p>Wechselstrom.</p>
	<p>Attenzione alta tensione pericolo di folgorazione!</p> <p>Warning: high voltage. Risk of electrocution!</p> <p>Attention "haute tension : risque d'électrocution"</p> <p>Achtung: Stromschlaggefahr!</p>

ML	<p>Questo simbolo in alto a destra indica la parte del manuale comune scritta in tutte le lingue del manuale stesso.</p> <p>When positioned in the top right-hand side of the page, this symbol indicates a section of the manual written in all the manual languages.</p> <p>Le symbole en haut à droite indique quelle partie du manuel fournit le texte dans toutes les langues proposées.</p> <p>Dieses Zeichen oben rechts zeigt das in verschiedenen Sprachen verfasste gemeinsame Teil der Bedienungsanleitungen an.</p>
	<p>Leggere attentamente il manuale istruzioni.</p> <p>Read the instruction manual carefully.</p> <p>Lire attentivement le mode d'emploi.</p> <p>Die Bedienungsanleitungen aufmerksam lesen.</p>
Pr.	<p>Paragrafo del Manuale Istruzioni.</p> <p>Paragraph of the Instruction Manual.</p> <p>Paragraphe du manuel d'instructions.</p> <p>Abschnitt der Bedienungsanleitung.</p>
Fig.	<p>Figura.</p> <p>Figure.</p> <p>Figure.</p> <p>Abbildung.</p>
Ω	<p>Ohm (unità di misura della Resistenza Elettrica).</p> <p>Ohm (Electric Resistance unit).</p> <p>Ohms (unité de mesure de la résistance électrique).</p> <p>Ohm (Maßeinheit des elektrischen Widerstands).</p>
W	<p>Watt (unità di misura della Potenza).</p> <p>Watt (Power unit).</p> <p>Watts (unité de mesure de la puissance).</p> <p>Watt (Maßeinheit der Leistung).</p> <p>Vatios (unidad de medida de la Potencia).</p>
	<p>Superficie calda</p> <p>Hot area</p> <p>Chaude superficie</p> <p>Heisse oberfläche</p>
	<p>Timer</p>
	<p>Asciugatura</p> <p>Drying</p> <p>Sechage</p> <p>Trocknung</p>

INDICE		
Pr.	CONTENUTI	Pag.
1.	Avvertenze generali e informazioni al destinatario	2
1.1	Dichiarazione di Conformità	2
1.2	Marcatura	3
1.3	Garanzia	4
1.4	Modalità di reso	8
1.5	Avvertenze generali e di sicurezza	10
1.6	Contatti e indirizzi utili	11
2.	Presentazione dell'Organizzazione del contenuto e della modalità di consultazione	12 - 13
2.1	Simbologia	12 - 13
3.	Caratteristiche Tecniche	15
4.	Imballaggio – Trasporto – Stoccaggio	15
5.	Avvertenze per la sicurezza dell'operatore	15
6.	Impiego della macchina	15
7.	Principio di funzionamento	16
8.	Descrizione della macchina	16
9.	Istallazione	16
10.	Istruzioni per l'uso	16
11.	Accessori in dotazione	17
12.	Operazioni che possono causare danni	17
13.	Situazioni che si possono verificare durante il funzionamento	17
14.	Manutenzione ordinaria	17
15.	Manutenzione straordinaria e riparazioni	18
16.	Demolizione e smaltimento	18
17.	Riepilogo istruzioni importanti	18
18.	Ricambi	19
19.	Figure e schema elettrico	20

3	CARATTERISTICHE TECNICHE
----------	---------------------------------

MECCANICHE:

LARGHEZZA	200 mm
ALTEZZA	200 mm
PROFONDITA'	304 mm
PESO	4.5 Kg
MATERIALE	INOX 430
TEMPERATURA MAX	50 °C

ELETTRICHE:

ALIMENTAZIONE MONOFASE CON TERRA	230 V
FREQUENZA	50 Hz
CORRENTE FUSIBILI	6 A
POTENZA ASSORBITA	1 kW
TIPO PROTEZIONE	PE
CLASSE	1

4	IMBALLAGGIO TRASPORTO E STOCCAGGIO
----------	---

La macchina è inserita in un sacchetto di cellophane, quindi sistemata in una scatola di cartone ondulato e stabilizzata con polistirolo espanso.

Il trasporto deve avvenire rispettando le regole per le merci fragili.

Lo stoccaggio non presenta particolari problemi; è possibile sovrapporre fino a tre scatole e non vi sono limiti di deperibilità della merce.

L'imballaggio originale deve essere custodito per tutta la durata della garanzia, poiché solo con detta custodia è possibile evitare danneggiamenti durante il trasporto.

La non osservanza di quanto sopra causa la cessazione della garanzia.

Lo smaltimento dei componenti dell'imballaggio deve svolgersi in conformità con le norme vigenti nel paese d'utilizzo della macchina.

5	AVVERTENZE PER LA SICUREZZA DELL'OPERATORE
----------	---



L'uso della macchina non comporta l'impiego di mezzi di protezione individuale; tuttavia è necessario tenere presente che la macchina ha un equipaggiamento elettrico e che durante il funzionamento produce calore.

Al fine di evitare danni alla persona e alle cose bisogna seguire scrupolosamente le istruzioni contenute nel presente libretto.

6	IMPIEGO DELLA MACCHINA
----------	-------------------------------

L'asciugastrumenti deve essere impiegata solo per asciugare ferri chirurgici che sono stati lavati o sciacquati con acqua.

Non introdurre oggetti di materiali infiammabili o alterabile dal calore, oggetti trattati con liquidi infiammabili o oggetti e sostanze che, in presenza di calore, possono sprigionare vapori tossici.

L'uso improprio della macchina e la negligenza dell'operatore possono causare danni alle persone, all'ambiente e alle cose; il fabbricante non risponde per detti eventi.

7	PRINCIPIO DI FUNZIONAMENTO
----------	-----------------------------------

Per asciugare gli strumenti, la macchina, genera un flusso di aria calda che lambisce gli oggetti e ne asporta l'umidità sotto forma di vapore.

Un ventilatore, posto nella parte superiore della macchina, convoglia l'aria sulla resistenza elettrica; da queste è riscaldata e proiettata sugli strumenti sottostanti.

L'acqua che aderisce sulle superfici degli strumenti è portata ad evaporazione e trasportata dal flusso di aria verso l'esterno.

8	DESCRIZIONE DELLA MACCHINA
----------	-----------------------------------

L'asciugastrumenti è un mobiletto compatto (vedi fig A, B) in acciaio inox AISI 430 sostenuto da quattro piedini in gomma.

Nella parte anteriore vi è il pannello comandi che comprende un interruttore generale luminoso a bascula ed un timer meccanico-elettrico che controlla i tempi di trattamento (vedi fig A pos 1, 2).

Sempre nella parte anteriore, sotto al pannello comandi, vi è lo sportello di accesso alla camera di asciugatura (vedi fig A pos 3).

Ai lati della macchina vi sono le prese di aria per il ventilatore.

Nella parte posteriore vi sono i fusibili ed il cavo di alimentazione (vedi fig B pos 4, 5); sotto di essi vi è lo scarico dell'aria umida.

Dentro la camera di asciugatura si trova un tray, estraibile, sul quale vengono sistemati gli oggetti da asciugare.

9	INSTALLAZIONE
----------	----------------------

Essa deve essere posta su di un piano stabile, distante da altri apparecchi e non incassata in spazi ristretti, considerando che la macchina produce calore e che emette, anche se in minima quantità, del vapore acqueo.

Deve essere collegata ad una presa elettrica che eroghi una potenza di 1KW ad una tensione di 230 volt e munita di salvavita.

10	ISTRUZIONI PER L'USO
-----------	-----------------------------

Sistemare gli oggetti, lavati con acqua **e ben sgocciolati**, sul tray in dotazione.

Gli oggetti debbono essere sparsi sulla rete del tray e non a contatto fra di loro o sovrapposti, per permettere all'aria di fluire sulle loro superfici, riscaldarli, asportare l'umidità ed uscire nella camera sottostante.

Mettere il tray con gli oggetti nella camera di asciugatura, chiudere lo sportello ed accendere l'interruttore generale (vedi fig A pos 1).

Immediatamente si mette in funzione il ventilatore.

Attivare la resistenza, che riscalda l'aria, impostando con la manopola del tymer (vedi fig A pos 2), il tempo di asciugatura (max 4 min.).

Terminato il tempo impostato, automaticamente si arresta la resistenza e continuerà a funzionare solo il ventilatore.

Spegnendo l'interruttore generale si arresta anche il ventilatore.

Aprire lo sportello e controllare se gli oggetti sono asciutti.

Se l'asciugatura non è sufficiente, rivoltare gli oggetti e ripetere l'operazione.

Gli oggetti con cavità che inglobano acqua debbono essere spurgati molto bene prima del trattamento e per quanto possibile posti sul tray smontati.

Gli oggetti piatti tendono a mantenersi umidi nella superficie a contatto con la rete del tray, quindi, per ottenere una buona asciugatura, bisogna rivoltarli e ripetere il trattamento.

11	ACCESSORI IN DOTAZIONE
----	-------------------------------

L' apparecchiatura non ha bisogno di accessori particolari per il suo funzionamento, il tray è l'unico accessorio in dotazione che ha caratteristiche studiate per ottenere il massimo flusso di aria.

12	OPERAZIONI CHE POSSONO CAUSARE DANNI
----	---

Come descritto nel par. 6, le operazioni che possono causare danni, sono quelle dovute alla negligenza, alla imperizia dell'operatore o all'uso improprio della macchina.

Possono causare danni anche le operazioni di pulizia e manutenzione se non si rispettano le regole descritte nel par.13, 14; specialmente quella di staccare la spina di alimentazione dalla rete elettrica ogni volta che si esegue un intervento sulla macchina.

13	SITUAZIONI CHE SI POSSONO VERIFICARE DURANTE IL FUNZIONAMENTO
----	--

Il funzionamento della macchina è molto semplice e quindi anche gli eventi di cattivo funzionamento sono pochi.

Quando si accende la macchina con l'interruttore generale e questo non si illumina, vuol dire che manca alimentazione elettrica, se la spina di alimentazione è inserita, la causa sono i fusibili (vedi fig B pos 5), bisogna sostituirli e se bruciano nuovamente bisogna chiedere assistenza.

Quando l'interruttore si illumina e azionando il timer la resistenza non scalda, vuol dire che ha subito un danno oppure il timer non funziona , bisogna spegnere la macchina e chiedere assistenza.

Un'altra situazione che si può verificare è che la resistenza non si spenga più automaticamente e questo dipende dal timer guasto; anche in questo caso bisogna chiedere l'assistenza.

In alcune situazioni particolari la temperatura della macchina può innalzarsi eccessivamente, ad esempio durante la stagione estiva o se la macchina viene lasciata in funzione per lunghi periodi o se viene alloggiata in un mobile molto stretto con poco spazio attorno per l'aerazione.

In questi casi può succedere che la resistenza riscaldante venga automaticamente disinserita dal termostato per evitare il surriscaldamento della macchina, quindi l'aria prodotta dalla macchina è fredda.

Poiché il **termostato** è a riarmo automatico esso **si ripristina automaticamente** dopo che la macchina si è raffreddata quindi per farla ritornare al corretto funzionamento basta **lasciar raffreddare** la macchina per alcuni minuti.

Le riparazioni debbono essere eseguite dal fabbricante oppure da personale autorizzato.

Gli interventi non autorizzati sono considerati manomissioni e comportano automaticamente la cessazione della garanzia e la non responsabilità del costruttore per eventi dannosi conseguenti a detti interventi.

14	MANUTENZIONE ORDINARIA
----	-------------------------------

La manutenzione ordinaria consiste nelle normali operazioni di pulizia da eseguirsi quando lo stato della macchina lo richiede.

Prima di iniziare la pulizia è obbligo staccare la spina dalla rete di alimentazione elettrica.

Per effettuare la pulizia del tray e del vano di asciugatura bisogna tenere presente che lo sporco accumulato è di natura calcarea e quindi è necessario passare una spugna bagnata con disincrostante sulle superfici, aspettare che il calcare si sia sciolto, quindi ,sempre con la spugna sciacquare ed infine asciugare .

Le superfici esterne è sufficiente pulirle con un panno umido evitando l'uso di abrasivi.

Non si deve immergere la macchina o usare getti di acqua; i componenti elettrici e meccanici verrebbero danneggiati **e si potrebbero verificare situazioni di rischio elettrico per l'operatore.**

15	MANUTENZIONE STRAORDINARIA E RIPARAZIONI
-----------	---

L'apparecchio non richiede manutenzioni straordinarie o periodiche; non ha organi meccanici bisognosi di lubrificazione o guarnizioni soggette ad usura.

Anche le resistenze elettriche, se non vengono danneggiate da eventi particolari, non necessitano di manutenzione.

16	DEMOLIZIONE E SMALTIMENTO
-----------	----------------------------------

L'asciugastrumenti è una macchina costruita totalmente con acciaio inox AISI 430 ed equipaggiata con componenti elettromeccanici completamente inerti.

La demolizione deve essere affidata a ditte specializzate per il recupero dei metalli.

Non abbandonare la macchina in luoghi non custoditi o in posizioni di equilibrio instabile.

17	RIEPILOGO ISTRUZIONI IMPORTANTI
-----------	--

- 01 CONSERVARE L'IMBALLAGGIO ORIGINALE
- 02 IMPIEGARE LA MACCHINA SOLO PER ASCIUGARE STRUMENTI RESISTENTI AL CALORE.
- 03 NON INTRODURRE OGGETTI INFIAMMABILI.
- 04 NON INTRODURRE OGGETTI LAVATI CON SOSTANZE INFIAMMABILI.
- 05 NON INTRODURRE OGGETTI LAVATI CON SOSTANZE CHE, SCALDATE, SPRIGIONANO GAS TOSSICI.
- 06 POSIZIONARE LA MACCHINA LONTANO DA ALTRI APPARECCHI
- 07 NON INSERIRE LA MACCHINA IN SPAZI RISTRETTI (INCASSO).
- 08 RICORDARE CHE LA MACCHINA EMETTE ARIA CALDA E VAPORE ACQUEO.
- 09 NON PULIRE LA MACCHINA CON GETTI DI ACQUA O AD IMMERSIONE.
- 10 NON FARE INTERVENTI ALL'INTERNO DELLA MACCHINA.
- 11 PER RIPARAZIONI CONTATTARE IL DEPOSITO.
- 12 IN CASO DI ROTTAMAZIONE, AFFIDARE LA MACCHINA A DITTE SPECIALIZZATE.
- 13 CUSTODIRE IL PRESENTE LIBRETTO IN BUONO STATO, ALLA PORTATA DELL'OPERATORE.

18	RICAMBI
-----------	----------------

RIFERIMENTI FIGURE, SCHEMA ELETTRICO E RICAMBI		
POS.	DESCRIZIONE	CODICE
1	INTERRUTTORE BIPOLARE A BASCULA LUMINOSO – 10°	CEQ0027
2	TIMER 4 MIN	CEQ0033
3	TRAY	SKUA026
4	SPORTELLO	SKUA007
5	CAVO 3 x 1mm CON SPINA SUKO 16 A	CE06008
6	SPINA CON PORTAFUSIBILI	CEX0047
7	FUSIBILI 6 A RAPIDI 5 x 20	CEF0010
8	MOTOVENTILATORE	CEE0019
9	RESISTENZA 1Kw	CEE0017
10	TERMOSTATO CON RIARMO AUTOMATICO 50 °C	CEB0011

19 Figure e schema elettrico

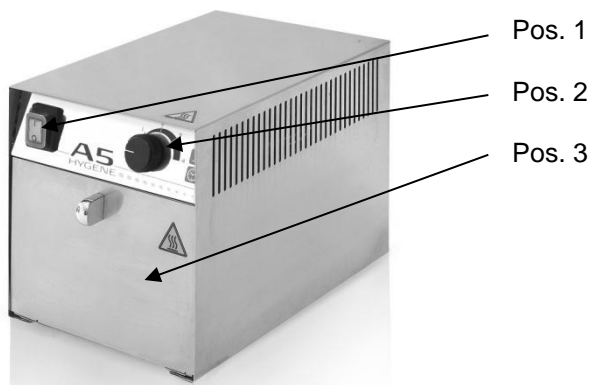

FIG. A

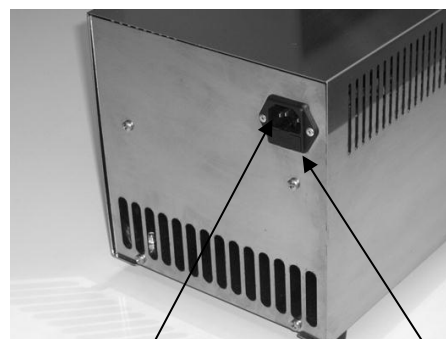
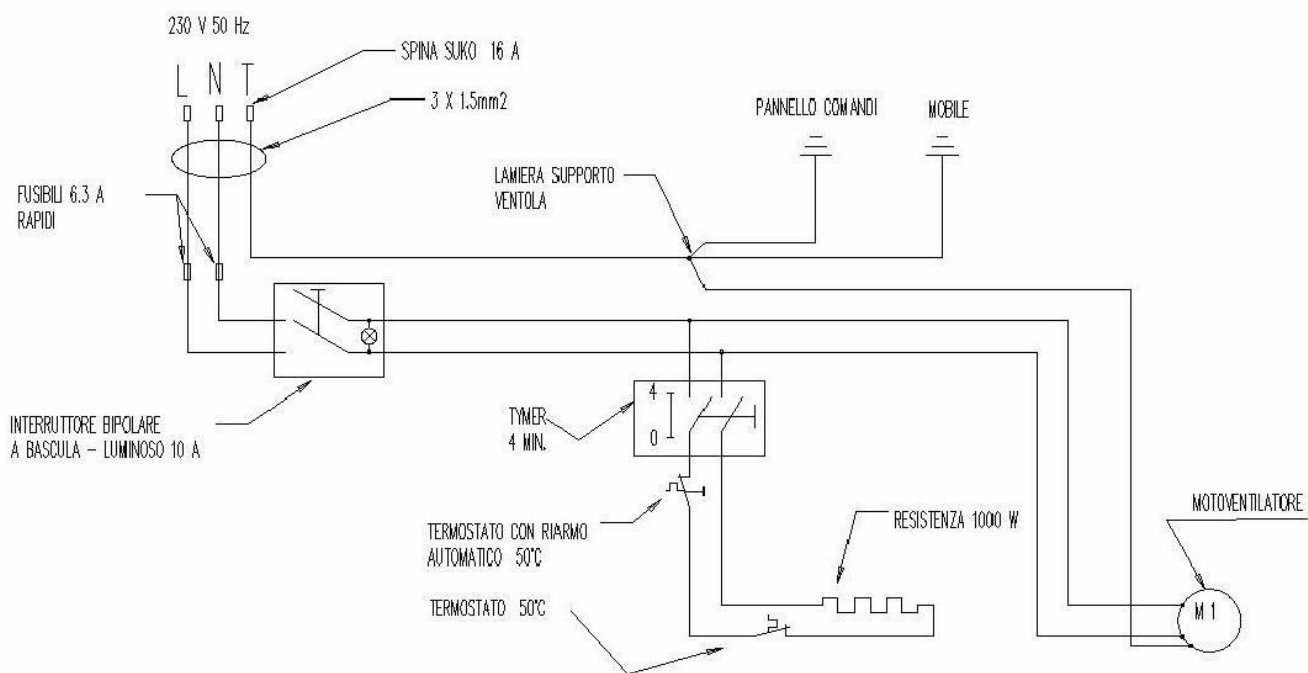

FIG. B



INDEX		
Pr.	CHAPTERS	Pag.
1.	General information and user information	2
1.1	Declaration Of Conformity	2
1.2	Mark	3
1.3	Warranty	4
1.4	Delivery terms	8
1.5	General Warnings And Safety Rules	10
1.6	Useful Contacts And Addresses	11
2.	Organization's Presentation Relating To The Manual Contents And Consultation	12 - 13
2.1	Symbols	12 - 13
3.	Specifications	22
4.	Packaging Transport And Storage	22
5.	Operating Safety Instructions	22
6.	Using The Machine	22
7.	Operating Principle	23
8.	Description Of The Machine	23
9.	Installation	23
10.	Operating Instructions	23
11.	Accessories	24
12.	Potentially Harmful Operations	24
13.	Situations That Could Arise During Operation	24
14.	Ordinary Maintenance	24
15.	Extraordinary Maintenance And Repairs	25
16.	Scrapping And Disposal	25
17.	Summary Of Critical Instructions	25
18.	Spare Parts	26
19.	Picture - Wiring Diagram	27

3	SPECIFICATIONS
----------	-----------------------

MECHANIC:		ELECTRICAL:	
LENGTH	200 mm	GROUNDING SINGLE-PHASE POWER SUPPLY	230 V
HEIGHT	200 mm	FREQUENCY	50 Hz
WIDTH	304 mm	FUSE CURRENT	6 A
WEIGHT	4.5 Kg	INPUT POWER	1 kW
MATERIAL	INOX 430	PROTECTION TYPE	PE
MAX TEMPERATURE	50 °C	CLASS	1

4	PACKAGING TRANSPORT AND STORAGE
----------	--

The device is contained in a plastic bag, then placed inside a corrugated board box and stabilized by means of expanded polystyrene.

It must be transported in compliance with the regulations on fragile goods. No specific problems emerge during its storage; up to three boxes can be piled up and no expiration date is envisaged. The original package must be stored during the whole life of the warranty, since it is the only container that can prevent any damage during transport.

If the instructions above are not complied with, the warranty is void.

The packaging components must be disposed of pursuant to the regulations in force in the country where the machine is used.

5	OPERATING SAFETY INSTRUCTIONS
----------	--------------------------------------



Operating the machine does call for means of personal protection; nevertheless, it must be borne in mind that the machine is equipped with an electric system and that it produces heat during operation.

To avoid injuries or damage, the instructions included in the present manual must be strictly complied with.

6	USING THE MACHINE
----------	--------------------------

The device must be used only for the purpose of drying surgical instruments which has been washed or rinsed in water.

Do not insert flammable material or material that can be altered by heat, objects treated with flammable liquids, nor objects or substances that can produce toxic emissions when exposed to heat.

Any improper use of the machine or negligence on the part of the operator may lead to injuries or damage the environment and objects; in such cases MANUFACTURER does not shoulder any responsibility.

7	OPERATING PRINCIPLE
----------	----------------------------

To dry the instrumentation, the machine generates a flow of hot air that flows on the objects and removes their moisture as vapor.

One fan locate in the top part of the machine convey the air into electric resistance; that heat the air which is blown into the instrumentalism below.

The water remaining on the surface of the instrumentation evaporates and is conveyed outside by the air flow.

8	DESCRIPTION OF THE MACHINE
----------	-----------------------------------

The device dryer is an AISI 430 stainless steel compact case (see picture A, B) supported by four rubber feet. The front includes control panel, with a luminous main scale switch and a mechanic-electrical timer to adjust treatment time (see picture A pos. 1, 2).

The door to the drying chamber is located under the front control panel (see picture A pos. 3).

The air intakes for the motor-fan is on the side of the machine.

The back includes the fuses and the mains lead (see picture B, pos. 5, 6); the moisture discharge grid is in the bottom part.

The drying chamber contains a removable tray, upon which the objects to be dried are laid.

9	INSTALLATION
----------	---------------------

The machine must be placed on a stable flat surface, far from other equipment and not inserted in narrow spaces since the machine produces heat and emits water vapour, albeit in small quantity.

It must be connected to an electric socket supplying 1 KW power and 230 V voltage and equipped with a safety cut-out.

10	OPERATING INSTRUCTIONS
-----------	-------------------------------

Place the objects on the dedicated tray after having washed them with water and let them drip thoroughly. The objects must be spread on the tray net and not be touching or overlapping, to allow the air to flow on their surface, heat them, remove moisture and flow out into the chamber below.

Insert the tray with the objects into the drying chamber, close the door and turn on the main switch (see picture A pos. 1).

Fan starts to work immediately.

Activate the resistance, that heats the air, setting the drying time (max.4 min) with the timer hand-grip (fig.A pos.2).

At the end of the set time, the resistance stops automatically and only the fun will work.

If you switch off the main switch the fan stops too.

Open the door and check if the items are dried.

If the drying time was not sufficient, turn the objects upside down and repeat the operation.

Objects characterized by a cavity retaining water must be dripped thoroughly before undergoing the treatment and disassembled as much as possible before being placed on the tray.

Flat objects tend to remain humid on the surface touching the tray net; therefore, to achieve a correct drying, they need to be turned upside down and undergo a new treatment.

11	ACCESSORIES
----	--------------------

The device does not need any specific accessory to be operated; the tray is the only accessory coming with the machine and was designed specifically to achieve an optimal air flow.

12	POTENTIALLY HARMFUL OPERATIONS
----	---------------------------------------

As described under par.6, potentially harmful operations are due to negligence or incapacity on the operator's part or improper use of the machine.
Damage may derive also from cleaning and maintenance operations not complying with the instructions described under par. 13, 14; in particular, the mains lead must be disconnected from the electric network each time maintenance operations are carried out.

13	SITUATIONS THAT COULD ARISE DURING OPERATION
----	---

Since the machine's principle of operation is very simple, it rarely malfunctions.
When the machine is switched on using the main switch and the switch does not light up, this means that there is no electricity. If the plug is properly inserted, then there is a fuse problem (see fig B pos 5). The fuses should therefore be replaced and, if they blow again, technical assistance should be sought.
When the switch lights up and the heating element does not heat when the timer is activated, this means that either the heating element is damaged or the timer is not working. Switch off the machine and seek technical assistance.

Another situation that could arise is that the heating element no longer switches itself off automatically. This is because the timer is broken. Also in this case, technical assistance service must be sought.

In certain situations the temperature of the machine may rise too high, e.g. during the summer, or if the machine is kept on for long periods, or if it is installed in a tight cabinet with too little space around it to permit sufficient ventilation.

In such cases, the heating element may automatically disconnect from the **thermostat** in order to safeguard against the machine overheating. In this case, the air produced by the machine will be cold.

Since the thermostat has an automatic resetting mechanism, **it resets itself automatically**, after the machine has cooled down. So to restore it to normal operating conditions, simply **let the machine cool down** for a few minutes.

Repairs must be carried out by MANUFACTURER or by authorized personnel. Unauthorized operations are considered as tampering and automatically entail the annulment of the warranty and MANUFACTURER does not shoulder any responsibility for damage following such unauthorized operations.

14	ORDINARY MAINTENANCE
----	-----------------------------

Ordinary maintenance consists in normal cleaning operations to be carried out when necessary according to the state of the machine.

Before starting cleaning, the mains lead must be disconnected from the electric supply network.

To clean the tray and the drying chamber, bear in mind that the accumulated dirt is calcareous and therefore calls for passing a sponge soaked with scale remover on the surface, waiting for the limestone to be removed, rinsing with the sponge and finally drying.

The external surface can be simply cleaned by means of a moist cloth; no abrasive agent must be used. Do not flood the machine, nor use water jets; the electrical and mechanic components would be damaged and the operator may be involved in electric shock hazards.

15	EXTRAORDINARY MAINTENANCE AND REPAIRS
-----------	--

The machine does not require any extraordinary or periodical maintenance; it contains no components requiring greasing, nor seals subject to wear.

The electric resistances do not need any maintenance either, unless they are damaged following specific events.

16	SCRAPPING AND DISPOSAL
-----------	-------------------------------

The machine drier is machine fully manufactured in AISI 304 stainless steel and equipped with fully inert electromechanical components.

Scrapping must be entrusted upon firms specialising in the recovery of metals. Do not dump the machine in unattended places or in instable positions.

17	SUMMARY OF CRITICAL INSTRUCTIONS
-----------	---

- 01 STORE THE ORIGINAL PACKAGING.
- 02 USE THE MACHINE ONLY TO DRY HEAT-RESISTANT INSTRUMENTARIUM.
- 03 DO NOT INSERT FLAMMABLE OBJECTS.
- 04 DO NOT INSERT OBJECTS WASHED WITH FLAMMABLE SUBSTANCES.
- 05 DO NOT INSERT OBJECTS WASHED WITH SUBSTANCES WHICH EMIT TOXIC GASES WHEN HEATED.
- 06 PLACE THE MACHINE FAR FROM OTHER APPLIANCES.
- 07 DO NOT INSERT THE MACHINE IN NARROW PLACES (BUILT-IN).
- 08 REMEMBER THAT THE MACHINE PRODUCES WATER VAPOUR.
- 09 DO NOT CLEAN THE MACHINE BY MEANS OF WATER JETS OR BY FLOODING.
- 10 DO NOT TAMPER INSIDE THE MACHINE.
- 11 IF REPAIRS ARE NEEDED, CONTACT THE DELIVERY DEPARTMENT OR MANUFACTURER DIRECTLY
- 12 IN CASE OF SCRAPPING, SEND THE MACHINE TO SPECIALISED FIRMS.
- 13 STORE THE PRESENT MANUAL IN GOOD CONDITIONS, AVAILABLE TO THE OPERATOR.

18	SPARE PARTS
-----------	--------------------

PICTURE REFERENCES, WIRING DIAGRAM AND SPARE PARTS		
POS.	DESCRIPTION	CODE
1	10A LUMINOUS BIPOLAR SCALE SWITCH	CEQ0027
2	4 MIN TIMER	CEQ0033
3	TRAY	SKUA026
4	DOOR	SKUA007
5	3 x 1mm CABLE WITH SHUKO 16A PLUG	CE06008
6	FUSE HOLDER	CEX0047
7	RAPID 6 A FUSES 5x20	CEF0010
8	MOTOR-FAN	CEE0019
9	RESISTANCE 1 kW	CEE0017
10	THERMOSTAT WITH AUTOMATIC RESET 50°C	CEB0011

19 SPARE PARTS AND PICTURE REFERENCES

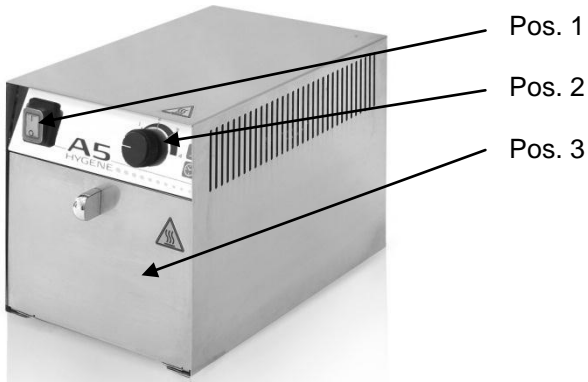

FIG. A

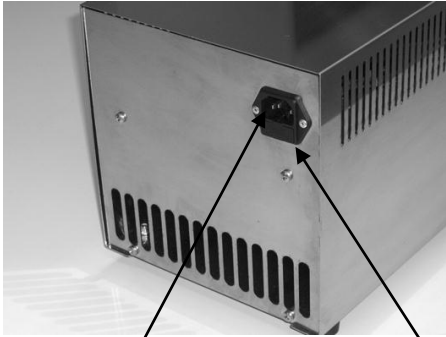
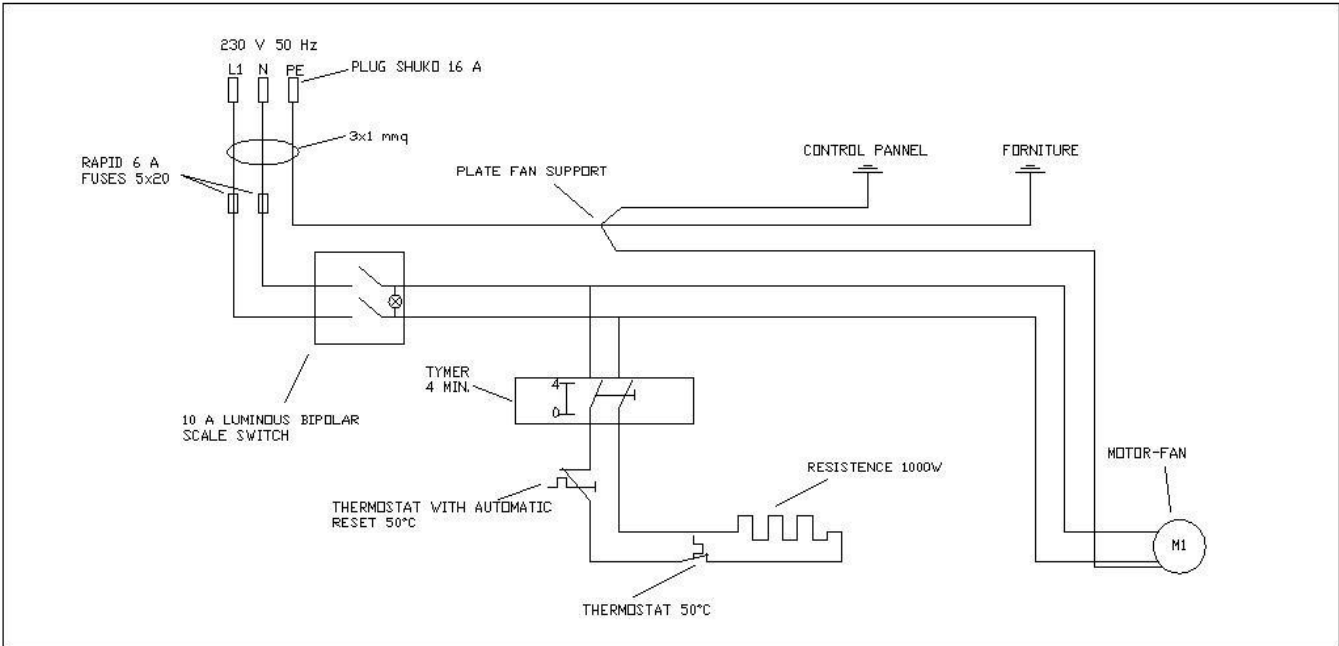

FIG. B



SOMMAIRE		
Pr.	CHAPITRES	Page
1.	Avertissements généraux et informations pour le destinataire	2
1.1	Déclaration de conformité	2
1.2	Marquage CE	3
1.3	Garantie	4
1.4	Mode de restitution	8
1.5	Avertissements généraux et de sécurité	10
1.6	Contacts et adresses utiles	11
2.	Présentation de l'organisation du manuel et du mode de consultation	12 - 13
2.1	Symboles	12 - 13
3.	Specifications	29
4.	Emballage Et Stockage	29
5.	Instructions De Securite	29
6.	Utilisation De La Machine	29
7.	Principement De Fonctionnement	30
8.	Description De La Machine	30
9.	Installation	30
10.	Consignes D'utilisation	30
11.	Accessoires	31
12.	Operations Potentiellement Dangereuses	31
13.	Situations Pouvant Survenir Pendant Le Fonctionnement	31
14.	Maintenance Ordinaire	31
15.	Maintenance Et Reparation	32
16.	Disposition	32
17.	Sommaire Des Instructions Croitiques	32
18.	Pieces Detaches Et Shema Techniques	33
19.	Figure – Schema Electrique	34

3	SPECIFICATIONS
----------	-----------------------

MECHANIC:		ELECTRICAL:	
LARGEUR	200 mm	VOLTAGE	230 V
HAUTEUR	200 mm	FREQUENCE	50 Hz
PROFONDEUR	304 mm	FUSIBLE	6 A
POIDS	4.5 Kg	PUISSANCE	1 kW
MATERIAL	INOX 430	PROTECTION TYPE	PE
MAX TEMPERATURE	50 °C	CLASS	1

4	LE TRANSPORT ET LE STOCKAGE D'EMPAQUETAGE
----------	--

Le dispositif est contenu dans un sachet en plastique, placé à l'intérieur d'une boîte de carton ondulé et stabilisé au moyen de polystyrène augmenté. Il doit être transporté conformément aux règlements sur les marchandises fragiles.

Problème spécifique n'émerge pas pendant son stockage ; jusqu'à trois boîtes peuvent être empilées vers le haut et aucune date d'échéance n'est envisagée. Le paquet original doit être stocké pendant toute la vie de la garantie, puisque c'est le seul récipient qui peut empêcher n'importe quels dommages pendant le transport.

Si les instructions ci-dessus ne sont pas satisfaites à, la garantie est annulée. Les composants d'emballage doivent être débarrassés conformément aux règlements en vigueur dans le pays où la machine est utilisée.

5	INSTRUCTIONS DE SECURITE
----------	---------------------------------



Utilisation de la machine réclame des moyens de protection personnelle ; néanmoins, il doit considérer que la machine est équipée d'un système électrique et qu'elle produit la chaleur lors du fonctionnement.

Pour éviter des dommages, les instructions incluses dans le manuel actuel doivent être strictement suivies.

6	UTILISATION DE LA MACHINE
----------	----------------------------------

Le dispositif doit être employé seulement avec de l'instrumentation chirurgicale de séchage qui a été lavé ou rincé dans l'eau. N'insérez pas de matériel inflammable ou le matériel qui peuvent être changés par la chaleur, des objets traités avec les liquides inflammables, ni des objets ou des substances qui peuvent produire les émissions toxiques une fois exposés à la chaleur.

N'importe quelle utilisation inexacte de la machine ou de la négligence de la part de l'opérateur peut mener aux dommages ou endommager l'environnement et les objets ; dans ces cas-ci Société n'épaula aucune responsabilité.

7	PRINCIPE DE FONCTIONNEMENT
----------	-----------------------------------

Pour sécher l'instrumentation, la machine produit un flux d'air chaud qui enlève l'humidité sur les objets. Un ventilateur placé dans la partie supérieure de la machine transporte l'air dans la résistance électrique ; cette chaleur l'air qui est soufflé dans l'instrumentarium ci-dessous.
L'eau restante sur la surface de l'instrumentation s'évapore et est transportée dehors par la circulation d'air.

8	DESCRIPTION DE LA MACHINE
----------	----------------------------------

Le sécheur est une caisse en acier inoxydable d'AISI 430 (voir l'image A, B) soutenu par quatre pieds en caoutchouc. L'avant inclut le panneau de commande, avec un commutateur principal lumineux de balance et un temporisateur mécanicien-électrique pour ajuster le temps de traitement (voir la position de l'image A. 1, 2).

La porte à la chambre de séchage est située sous le panneau de commande avant (voir la position de l'image A. 3).

Les entrées d'air pour le moteur-ventilateur est des côté de la machine.

L'arrière inclut les fusibles (voir l'image B, position. 4, 5) ; la grille de décharge d'humidité est dans la partie inférieure.

La chambre de séchage contient un plateau démontable, sur lequel les objets à sécher sont étendus.

9	INSTALLATION
----------	---------------------

Le dispositif doit être placé sur une surface plate stable, loin de l'autre équipement et ne pas être inséré dans les espaces étroits puisque la machine produit la chaleur et émet la vapeur d'eau, quoique dans la petite quantité. Il doit être relié à une prise électrique assurant la tension de 1 kilowatt de puissance et de 230 V et être équipé d'un coupe-circuit de sûreté.

10	CONSIGNES D UTILISATION
-----------	--------------------------------

Placez les objets sur le plateau, ensuite les ayant lavé avec de l'eau et laissez-les s'égoutter complètement. Les objets doivent être écartés sur le filet de plateau et ne pas être touchants ou recouvrants, pour permettre à l'air de circuler sur leur surface, pour les chauffer, pour enlever l'humidité et pour couler dehors dans la chambre ci-dessous.

Insérez le plateau avec les objets dans la chambre de séchage, fermez la porte et mettez en marche le commutateur principal (voir la position de l'image A. 1). Le ventilateur commence à fonctionner immédiatement.

Activez la résistance qui chauffe l'air en imposant le temps de séchage (max. 4 min), (voire fig. A pos 2) avec la poignée du temporisateur.

Quand le temps introduit est terminé, la résistance s'arrête automatiquement et seulement le ventilateur continue à fonctionner.

En tournant l'interrupteur générale s'arrête aussi le ventilateur.

Si le temps de séchage n'était pas suffisant, tournez les objets à l'envers et répétez l'opération.

Des objets caractérisés par une eau de retenue de cavité doivent être égouttés complètement avant de subir le traitement et être démontés autant que possibles avant d'être placé sur le plateau.

Les objets plats tendent à demeurer humides sur la surface touchant le filet de plateau ; donc, pour réaliser un séchage correct, ils doivent être tournés à l'envers et subissent un nouveau traitement.

11	ACCESSORIES
-----------	--------------------

Le dispositif n'a besoin d'aucun accessoire spécifique pour être actionné; le plateau est le seul accessoire venant avec la machine et a été conçu spécifiquement pour réaliser une circulation d'air optimale.

12	OPÉRATIONS POTENTIELLEMENT DANGEREUSES
-----------	---

Comme décrit sous la partie 6, des opérations potentiellement nocives sont dus à la négligence ou à l'incapacité sur la pièce ou l'utilisation inexacte d'opérateur de la machine. Les dommages peuvent dériver également des opérations de nettoyage et d'entretien n'étant pas conformes aux instructions décrites sous le partie 13, 14 ; en particulier, le fil de forces doit être démonté du réseau électrique chaque fois que des opérations d'entretien sont effectuées.

13	SITUATIONS POUVANT SURVENIR PENDANT LE FONCTIONNEMENT
-----------	--

Le fonctionnement de l'appareil est très simple et les dysfonctionnements pouvant se manifester sont par conséquent peu nombreux.

Lorsque l'on allume la machine à l'aide de l'interrupteur général et que celui-ci ne s'éclaire pas, cela signifie que l'alimentation électrique est coupée ; si le cordon d'alimentation est branché, ce sont les fusibles (voir fig. B pos. 5) qui ont sauté. Il faut donc les remplacer et s'ils sautent à nouveau, contacter le service après-vente.

Si l'interrupteur s'éclaire mais qu'en actionnant la minuterie la résistance ne chauffe pas, cela signifie qu'elle est endommagée ou que la minuterie ne fonctionne pas. Dans ce cas, éteindre la machine et contacter le service après-vente.

Il peut également survenir que la résistance ne s'éteigne plus automatiquement : ceci est dû à la minuterie défectueuse. Dans ce cas également, contacter le service après-vente.

Dans certaines circonstances particulières, l'appareil peut surchauffer, notamment pendant l'été, si l'appareil fonctionne pendant de longues périodes ou s'il est rangé dans un meuble très étroit et mal aéré.

Dans ce cas, il se peut que le thermostat coupe automatiquement la résistance chauffante de l'appareil afin d'éviter sa surchauffe ; l'air produit par la machine sera alors froid.

Étant donné que le **thermostat** est à réarmement automatique, il se **redéclenche automatiquement** dès que l'appareil a refroidi. Pour rétablir son bon fonctionnement, il suffit de **laisser refroidir** l'appareil quelques minutes.

Des réparations doivent être effectuées par société ou par le personnel autorisé. Des opérations non autorisées entraînent automatiquement l'annulation de la garantie et société n'assume aucune responsabilité des dommages suivant de telles opérations non autorisées.

14	MAINTENANCE ORDINAIRE
-----------	------------------------------

L'entretien ordinaire consiste en nettoyage normal à effectuer si nécessaire selon l'état de la machine. Avant le nettoyage commençant, le fil de électriques doit être démonté du réseau électrique d'approvisionnement. Pour nettoyer le plateau et la chambre de séchage, considérez que la saleté accumulée est calcaire et réclame donc passer une éponge imbibée de sur la surface, attendant la pierre à chaux à enlever, la rinçant avec l'éponge et finalement séchant. La surface externe peut être simplement nettoyée au moyen d'un tissu moite ; aucun agent abrasif ne doit être employé. N'inondez pas la machine ; les composants électriques et mécaniques seraient endommagés et l'opérateur peut être impliqué dans des risques de décharge électrique.

15	MAINTENANCE ET REPARATION
-----------	----------------------------------

Le dispositif n'exige aucun entretien extraordinaire ou périodique ; il ne contient aucun composant exigeant graisser, ni joints sujet à l'usage. Les résistances électriques n'ont besoin d'aucun entretien non plus, à moins qu'elles soient endommagées après des événements spécifiques.

16	DISPOSITION
-----------	--------------------

Le dessiccateur est machine entièrement construite en acier inoxydable d'AISI 430 et équipée des composants électromécaniques entièrement inertes.

17	SOMMAIRE DES INSTRUCTIONS IMPORTANTES
-----------	--

- 01 CONSERVER DANS L'EMBALLAGE D'ORIGINE
- 02 UTILISER LA MACHINE AVEC DES INSTRUMENTS APPROPRIES.
- 03 NE PAS INSEREZ D OBJET INFLAMMABLE
- 04 NE PAS INSEREZ D OBJET LAVER AVEC DES SUBSTANCES INFLAMMABLES ET PAS RINCER A L'EAU.
- 05 N'INSÉREZ PAS LES OBJETS LAVÉS AVEC LES SUBSTANCES QUI ÉMETTENT LES GAZ TOXIQUES UNE FOIS DE CHAUFFAGE.
- 06 PLACENT LA MACHINE LOIN D'AUTRES APPAREILS.
- 07 N'INSÉRENT PAS LA MACHINE DANS LES ENDROITS ÉTROITS (BUILT-IN).
- 08 RAPPELEZ-VOUS QUE LA MACHINE PRODUIT LA VAPEUR D'EAU.
- 09 NE NETTOIENT PAS LA MACHINE AU MOYEN D'EAU VOYAGE EN JET OU PAR INONDATION.
- 10 NE BRICOLER PAS À L'INTÉRIEUR DE LA MACHINE.
- 11 SI LES RÉPARATIONS SONT NÉCESSAIRES, ENTREZ EN CONTACT AVEC LE DÉPARTEMENT DE LALIVRAISON OU DIRECTEMENT LE MANUFACTURER
- 12 EN CAS DE FERRAILLER, ENVOYEZ LA MACHINE AUX SOCIÉTÉS SPÉCIALISÉES.
- 13 STOCKENT LE MANUEL ACTUEL DANS DE BONNES CONDITIONS, DISPONIBLES À L'OPÉRATEUR.

18	PIECES DETACHÉS
-----------	------------------------

RÉFÉRENCES, FIGURES, SCHÈMA ÉLECTRIQUE, PIÈCES DETACHÉS		
POS.	DESCRIPTION	RÉFÉRENCES
1	INTERRUPTEUR BIPOLAIRE LUMINEX 10A	CEQ0027
2	MINUTEIRE – 4 MIN	CEQ0033
3	PLATEAU	SKUA026
4	PORTE	SKUA007
5	CABLE 3 x 1mm AVEC FICHE SHUKO 16 A	CE06008
6	PORTEFUSIBLE	CEX0047
7	FUSIBLES RAPIDE 6 A – 5x20	CEF0010
8	VENTILATEUR	CEE0019
9	RÉSISTANCE 1 kW	CEE0017
10	THERMOSTAT AVEC RÉARMEMENT AUTOMATIQUE 50°C	CEB0011

19 Figure – Schema Electrique

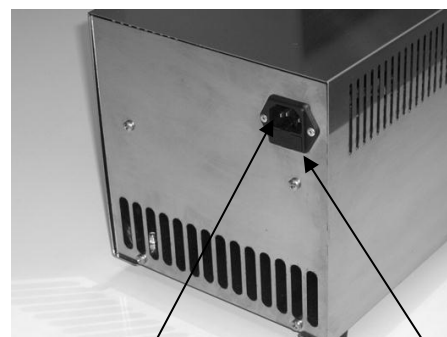
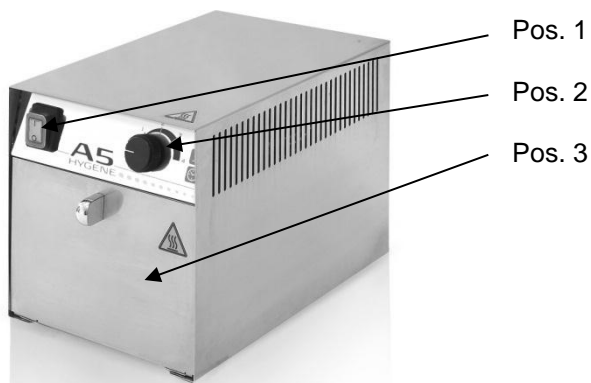
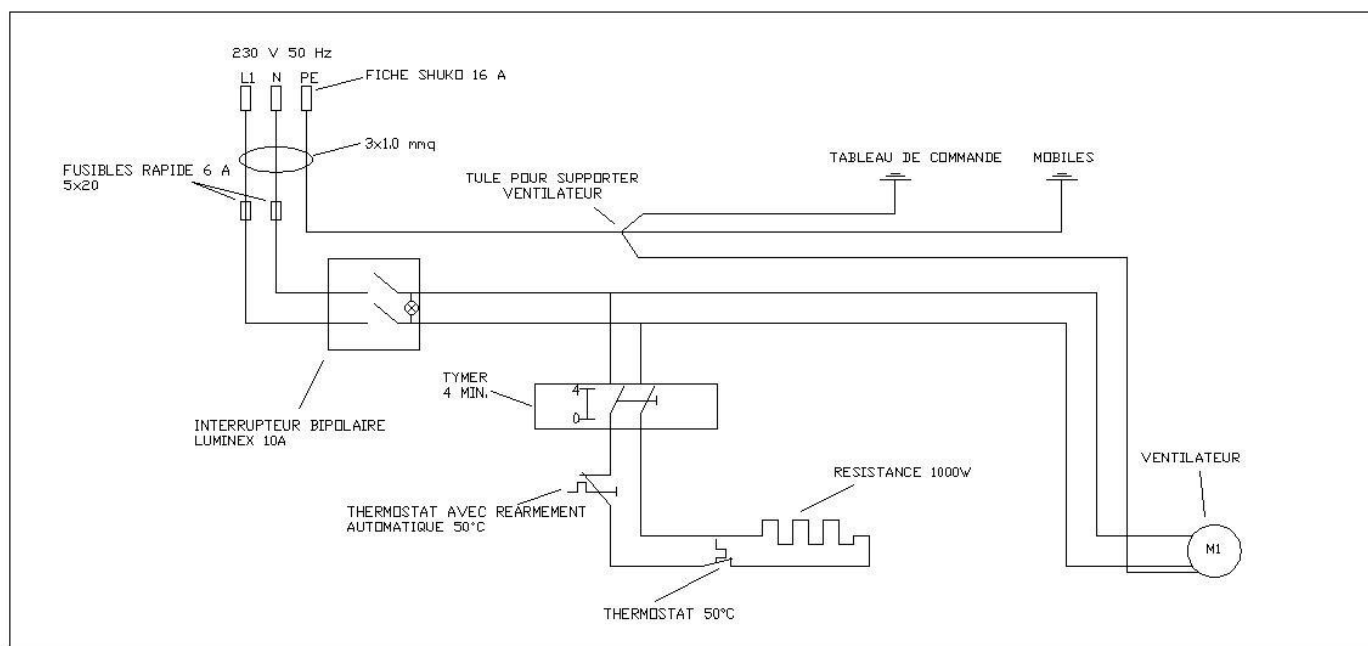

FIG. A

FIG. B



INHALT		
ABSCHN	KAPITEL	Pg.
1.	Allgemeine Hinweise und Informationen für dem Empfänger	2
1.1	Konformitätserklärung	2
1.2	CE-kennzeichnung	3
1.3	Garantie	4
1.4	Warenrücksendungen	8
1.5	Allgemeine Sicherheitshinweise	10
1.6	Kontaktaufnahme und nützliche Adresse	11
2.	Beschreibung des Inhaltsaufbaus und der Nachschlagweise	12 - 13
2.1	Zeichenerklärung	12 - 13
3.	Technische Eigenschaften	36
4.	Verpackung, Transport Und Lagerung	36
5.	Wichtige Hinweise Für Die Sicherheit Des Bedieners	36
6.	Gebrauch Des Geräts	36
7.	Betriebsweise	37
8.	Gerätbeschreibung	37
9.	Installation	37
10.	Gebrauchsanweisung	37
11.	Beigestelltes Zubehör	38
12.	Vorgänge, Die Schäden Verursachen Können	38
13.	Umstände, Die Während Des Betriebs Auftreten Können	38
14.	Instandhaltung	38
15.	Ausserordentliche Wartung Und Reparaturen	39
16.	Verschrottung Und Entsorgung	39
17.	Zusammenfassung Der Wichtigsten Anleitungen	39
18.	Ersatzteile Und Bezug Auf Die Abbildungen	40
19.	Abbildungen – Schaltplan	41

3	TECHNISCHE EIGENSCHAFTEN
----------	---------------------------------

MECHANIK:

BREITE	200 mm
HÖHE	200 mm
TIEFE	304 mm
GEWICHT	4.5 Kg
MATERIAL	NIRO 430
TEMPERATUR MAX	50 °C

ELEKTRIK:

EINPHASENSTROMVERSORGUNG MIT ERDUNG	230 V
FREQUENZ	50 Hz
SICHERUNGSSTROM	6 A
STROMAUFNAHME	1 kW
SCHUTZTYP	PE
KLASSE	1

4	VERPACKUNG, TRANSPORT UND LAGERUNG
----------	---

Das gerät ist in einem Zellophanbeutel in einem Wellpappekarton mit Schaumstoff untergebracht. Beim Transport sind die Vorschriften für den Transport zerbrechlicher Güter zu befolgen. Die Lagerung ist problemlos. Es können bis zu drei Kartons gestapelt werden und die Lagerdauer ist unbegrenzt.

Die Originalverpackung ist über die gesamte Gültigkeitsdauer des Geräts aufzubewahren, da nur auf diese Weise Transportschäden vermieden werden können.

Das Nichtbeachten dieser Vorschrift führt zum Verfall der Garantie.

Bei der Entsorgung des Verpackungsmaterials sind die im jeweiligen Anwendungsland des Geräts geltenden Gesetze zu befolgen.

5	WICHTIGE HINWEISE FÜR DIE SICHERHEIT DES BEDIENERS
----------	---



Beim Gebrauch des Geräts sind keine persönlichen Schutzausrüstungen notwendig. Es ist jedoch zu beachten, dass es sich um ein Elektrogerät handelt, das beim Betrieb Wärme erzeugt.

Zum Verhindern von Personen- und Sachschäden sind die in dieser Bedienungsanleitung enthaltenen Anleitungen strikt zu befolgen.

6	GEBRAUCH DES GERÄTS
----------	----------------------------

Das gerät ist einzig und allein zum Trocknen chirurgischer Bestecke bestimmt, die mit Wasser gewaschen oder abgespült wurden.

Keine brennbaren oder nicht hitzebeständige Gegenstände, mit entflammaren Flüssigkeiten behandelte Gegenstände sowie Gegenstände und Stoffe, die unter Hitze einwirkung giftige Dämpfe erzeugen, in das Gerät geben.

Der unsachgemäße Gebrauch des Geräts und Nachlässigkeit des Bedieners können zu Personen-, Sach- und Umgebungsschäden führen. Der hersteller haftet nicht für solche Schäden.

7	BETRIEBSWEISE
----------	----------------------

Zum Trocknen chirurgischer Instrumente erzeugt die Maschine einen Heißluftstrom, der die an den Instrumenten haftende Feuchtigkeit in Form von Dampf eliminiert.
Zwei Tangentialventilatoren im Oberteil des Geräts leiten die Luft zu den Heizwiderständen, die die Luft erhitzen und den darunter liegenden Instrumenten zuführt.
Das an der Oberfläche der Instrumente haftende Wasser verdampft und wird durch den Luftstrom nach Außen ausgetragen.

8	GERÄTBESCHREIBUNG
----------	--------------------------

Der Instrumententrockner ist ein kompaktes Gerät (siehe Abb. A, B) aus Edelstahl AISI 304 auf vier Stützfüßen aus Gummi.
An der Vorderseite des Geräts befindet sich die Bedientafel mit dem Netzschalter (beleuchteter Kippschalter) und dem mechanisch-elektrischen Timer zur Einstellung der Trocknungsdauer (siehe Abb. A Pos 1, 2).
Unter der Bedientafel befindet sich die Zugangsklappe der Trocknungskammer (siehe Abb. A Pos 3).
An den Seitenwänden des Geräts befinden sich die Luftöffnungen der Motorventilatoren.
An der Rückseite des Geräts befinden sich die Sicherungen und das Netzkabel (siehe Abb. B Pos 4, 5); darunter liegt die Feuchtluftablassöffnung.
In der Trocknungskammer befindet sich ein herausziehbares Tray, auf das die zu trocknenden Gegenstände gelegt werden.

9	INSTALLATION
----------	---------------------

Das Geraet muss auf eine stabile Unterlage gestellt werden. Abstand zu anderen Geräten einhalten. Um das Gerät herum muss ausreichend Freiraum vorhanden sein, da es Wärme erzeugt und geringe Mengen Wasserdampf abgibt.
Das Gerät ist an eine 230-Volt Steckdose mit einer Leistung von 1KW anzuschließen. Die Steckdose muss mit einem Sicherungsautomat ausgestattet sein.

10	GEBRAUCHSANWEISUNG
-----------	---------------------------

Die mit Wasser gewaschenen und **gut abgetropften** Gegenstände auf das beigestellte Tray legen. Die Gegenstände müssen auf dem Tray-Gitterrost verteilt werden und dürfen sich nicht berühren, damit die Luft über ihre Oberfläche strömen, sie erhitzen, die Feuchtigkeit entfernen und in die darunter liegende Kammer austreten kann.
Das Tray mit den Gegenständen in die Trocknungskammer schieben, die Klappe schließen und den Netzschalter einschalten (siehe Abb. A Pos. 1).
Mit dem Timerdrehknopf (siehe Abb. A Pos. 2) die Trocknungszeit einstellen (max. 4 Minuten). Die Ventilatoren setzen sich sofort in Betrieb und die Widerstände erhitzen die Luft.
Nach Ablauf der eingestellten Zeit wird der Zyklus automatisch angehalten.
Den Netzschalter ausschalten, die Klappe öffnen und überprüfen, dass die Gegenstände trocken sind. Wenn die Gegenstände noch etwas feucht sind, ist der Vorgang zu wiederholen, nachdem die Gegenstände gewendet wurden.
Hohle Gegenstände, die folglich Wasser enthalten können, müssen vor dem Trocknen sorgfältig von dem Wasser befreit und möglichst zerlegt auf das Tray gelegt werden.
Flache Gegenstände weisen nach dem ersten Trocken oft noch Feuchtigkeit an der auf dem Tray-Gitterrost liegenden Oberfläche auf. Solche Gegenstände müssen gewendet werden und dann ist der Trocknungsvorgang zu wiederholen.

11	BEIGESTELLTES ZUBEHÖR
-----------	------------------------------

Das geräet benötigt für den Betrieb kein besonders Zubehör. Das Tray ist das einzige Zubehör und wurde speziell entwickelt, um eine perfekte Luftstromverteilung zu erhalten.

12	VORGÄNGE, DIE SCHÄDEN VERURSACHEN KÖNNEN
-----------	---

Wie bereits in Abschn. 6 beschrieben, können Nachlässigkeit, Unerfahrenheit des Bedieners und ein unsachgemäßer Gebrauch des Geräts Schäden verursachen.

Auch bei der Reinigung und der Instandhaltung des Geräts kann es zu Schäden kommen, wenn die in Abschn. 13,14 aufgeführten Vorschriften nicht befolgt werden. Insbesondere ist darauf zu achten, dass der Netzstecker des Geräts vor jedem Eingriff an demselben gezogen wird.

13	UMSTÄNDE, DIE WÄHREND DES BETRIEBS AUFTRETEN KÖNNEN
-----------	--

Die Betriebsweise der Maschine ist sehr einfach und daher können auch nur wenige Betriebsstörungen auftreten.

Wenn die Lampe des Hauptschalters sich beim Einschalten der Maschine nicht einschaltet, ist die Stromversorgung unterbrochen. Wenn der Netzstecker korrekt in der Steckdose steckt, sind die Sicherungen für das Problem

verantwortlich (siehe Abb. B Pos. 5). Die Sicherungen auswechseln und wenn sie erneut durchbrennen, ist der Kundendienst zu kontaktieren.

Wenn sich die Lampe des Schalters einschaltet, der Heizwiderstand sich aber beim Betätigen des Timers nicht erhitzt, ist der Heizwiderstand beschädigt oder der Timer funktioniert nicht. Die Maschine ausschalten und den Kundendienst kontaktieren.

Es kann auch vorkommen, dass der Heizwiderstand sich nicht mehr automatisch ausschaltet, was auf einen defekten Timer zurückzuführen ist. Auch in diesem Fall ist der Kundendienst zu kontaktieren.

Unter einigen besonderen Bedingungen kann es vorkommen, dass die Maschinentemperatur zu stark ansteigt. Das ist zum Beispiel im Sommer möglich oder wenn die Maschine über einen langen Zeitraum in Betrieb ist oder wenn sie in einem schmalen Schrank aufgestellt wird, wo keine ausreichende Lüftung gewährleistet ist.

In diesen Fällen kann es vorkommen, dass der Heizwiderstand automatisch durch den Thermostat ausgeschaltet wird, um eine Überhitzung der Maschine zu vermeiden. Daher ist die von der Maschine erzeugte Luft kalt.

Da der **Thermostat** sich automatisch rückstellt, **schaltet er sich automatisch wieder ein**, sobald die Maschine abgekühlt ist. Daher reicht es zur Wiederaufnahme des normalen Betriebs aus, die Maschine einige Minuten **abkühlen zu lassen**.

Reparaturen müssen von Hersteller oder zugelassenem Personal durchgeführt werden.

Nicht autorisierte Eingriffe an dem Gerät werden als unzulässig angesehen und führen umgehend zum Verfall der Garantie. Hersteller haftet nicht für Schäden, die auf solche unzulässigen Eingriffe zurückzuführen sind.

14	INSTANDHALTUNG
-----------	-----------------------

Die Instandhaltung besteht aus den normalen Reinigungsarbeiten, die bei Bedarf durchzuführen sind.

Vor der Reinigung des Geräts auf jeden Fall den Netzstecker ziehen.

Beim Reinigen des Trays und der Trocknungskammer ist zu beachten, dass die sich ablagernden Verschmutzungen hauptsächlich aus Kalk bestehen. Daher sind die Oberflächen mit einem mit Entkalker getränkten Schwamm abzuwischen. Warten, bis sich die Kalkablagerungen gelöst haben, mit dem ausgespülten Schwamm nachwischen und trocknen.

Die Außenflächen werden mit einem feuchten Tuch gereinigt. Keine Schleifmittel verwenden.

Das Gerät nicht in Wasser tauchen und nicht mit Wasserstrahl reinigen. Die elektrischen und mechanischen Bauteile könnten beschädigt werden **und es besteht Stromschlaggefahr!**

15	AUSSERORDENTLICHE WARTUNG UND REPARATUREN
-----------	--

Das gerät benötigt keine außerordentliche oder regelmäßige Wartung und besitzt keine zu schmierende mechanische Bauteile und keine dem Verschleiß ausgesetzte Dichtungen.
Auch die Heizwiderstände benötigen keine Wartung, wenn sie nicht durch besondere Umstände beschädigt werden.

16	VERSCHROTTUNG UND ENTSORGUNG
-----------	-------------------------------------

Der Instrumententrockner ist ein komplett aus Edelstahl AISI 304 gefertigtes Gerät und ist mit vollständig trägen elektromechanischen Bauteilen ausgestattet.
Zur Verschrottung ist das Gerät Spezialfirmen zur Rückgewinnung des Metalls zu übergeben.
Das Gerät nicht an unbeaufsichtigten Orten lassen und dafür sorgen, dass es immer im Gleichgewicht ist.

17	ZUSAMMENFASSUNG DER WICHTIGSTEN ANLEITUNGEN
-----------	--

- 01 DIE ORIGINALVERPACKUNG AUFBEWAHREN
- 02 DAS GERÄT AUSSCHLIESSLICH ZUM TROCKNEN HITZEBESTÄNDIGER INSTRUMENTE VERWENDEN.
- 03 KEINE BRENNBAREN GEGENSTÄNDE IN DAS GERÄT LEGEN.
- 04 KEINE MIT BRENNBAREN FLÜSSIGKEITEN GEWASCHENEN GEGENSTÄNDE IN DAS GERÄT LEGEN.
- 05 KEINE MIT UNTER HITZEEINWIRKUNG GIFTIGE GASE FREISETZENDEN STOFFEN GEWASCHENE GEGENSTÄNDE IN DAS GERÄT LEGEN.
- 06 DAS GERÄT NICHT IN DER NÄHE ANDERER GERÄTE AUFSTELLEN.
- 07 DAS GERÄT NICHT IN ENGEM RAUM (EINBAU) EINSETZEN.
- 08 BERÜCKSICHTIGEN, DASS DAS GERÄT HEISSLUFT UND WASSERDAMPF ABGIBT.
- 09 DAS GERÄT NICHT MIT WASSERSTRAHL WASCHEN UND NICHT IN WASSER TAUCHEN.
- 10 KEINE EINGRIFFE IM MASCHINENINNENRAUM VORNEHMEN.
- 11 FÜR REPARATUREN DEN VERTRAGSHÄNDLER ODER DIREKT DIE FIRMA HERSTELLER KONTAKTIEREN.
- 12 ZUR VERSCHROTTUNG IST DAS GERÄT SPEZIALFIRMEN ZU ÜBERGEBEN.
- 13 DIESE BEDIENUNGSANLEITUNG IN EINWANDFREIEM ZUSTAND AN EINEM DEM BEDIENER ZUGÄNGLICHEN ORT AUFBEWAHREN.

18	ERSATZTEILE
-----------	--------------------

BEZÜGE AUF ABBILDUNGEN, SCHALTPLAN UND ERSATZTEILE		
POS.	BESCHREIBUNG	KENN-NR.
1	BIPOLARER KIPPSCHALTER MIT LEUCHTE – 10A	CEQ0027
2	TIMER 4 MIN	CEQ0033
3	TRAY	SKUA026
4	KLAPPE	SKUA007
5	KABEL 3 x 1mm MIT SCHUKOSTECKER 16 A	CE06008
6	SICHERUNGSHALTER	CEX0047
7	SCHNELLSICHERUNGEN 6 A 5 x 20	CEF0010
8	MOTORVENTILATOR	CEE0019
9	WIDERSTAND 1 kW	CEE0017
10	THERMOSTAT MIT MANUELLER RÜCKSETZUN G 50° C	CEB0011

19 | ABBILDUNGEN – SCHALTPLAN

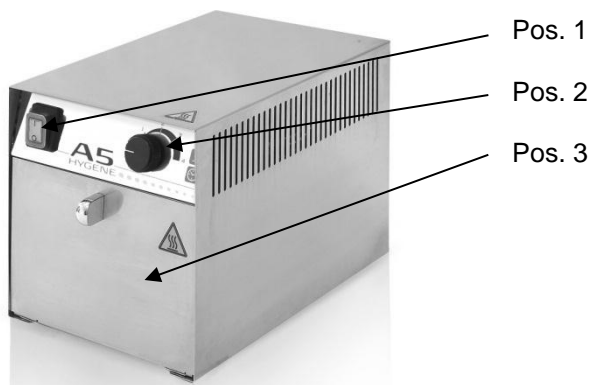

Pos. 1
Pos. 2
Pos. 3

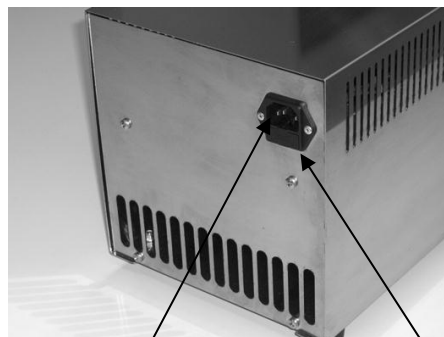

Pos. 4
Pos. 5

ABB. A

ABB. B

